

Product Information

Language	UNGHERESE
Nr.	268
Date	5/2017
Subject	BC 530 S-T- BC 550 MASTER- BCF 530



our power, your passion

BC 530 S- T- BC 550 MASTER- BCF 530

BC 530 S

BC 530 T

BC 550 MASTER



BCF 530



A professzionális felhasználók igényei alapján tervezett és kialakított, erőteljes, dinamikus és kényelmes bozótvágók. Innovatív levegőszűrő, üzemanyag visszafolyásgátlóval (Emak szabadalom), amelynek köszönhetően ritkábban van szükség a szűrő cseréjére, miközben a maximális teljesítmény biztosított.

Az új Load&Go Extralife damilfej leegyszerűsíti a damil újratöltését. Vonzó új stílus, nagy teljesítmény, professzionális szöghajtás (M10 külső menet) és vállheveder.

Teljesítmény

Kiváló munkavégzés még a legnehezebb körülmények között is.

Kényelem

Új anti-vibrációs rendszer és ergonomikus markolat garantálják a kényelmes használatot minden időben, hosszú igénybevétel esetén is.

Egyszerűség

Könnyű indítás, egyszerű használat és karbantartás.

Alacsony energia fogyasztás

Gazdaságos működés és hosszú élettartam.

TELJESÍTMÉNY ÉS MÉRNÖKI MEGOLDÁSOK

- Új, 51,7 ccm (3,3LE / 2,4 kW) 2 ütemű Euro 2 katalizátoros motor, a környezetvédelmi és a kibocsátásokra vonatkozó szigorú előírásoknak megfelelően.
- Nagy pontossággal megmunkált dugattyú, nikkelezett henger a hosszú élettartam és a nagy teljesítmény érdekében.
- Nagy nyomaték minden fordulatszámnál, remek vágásteljesítmény még sűrű növényzet esetén is.
- Digitális gyújtótekercs elektronikus vezérléssel: biztosítja a könnyű indítást és javítja a teljesítményt, garantálja a megfelelő égést és az alacsony fogyasztást.

- Alumínium fedél és kuplungház: csökkenti a szerszám súlyát miközben nagy szilárdságot és tartósságot biztosít.

- Levegőszűrő ház (Emak szabadalom): üzemanyag visszafolyás gátlóval (megakadályozza, hogy a szűrő üzemanyaggal szennyeződjön) a ritkább szűrőcsere érdekében.

- Nagyméretű papírszűrő: optimális szűrőteljesítmény, ideális nagyon poros környezetben.

- BC 550 MASTER új rezgéscsillapító rendszerrel az irányítókarnál: 2 acélrugóval + 2 gumibakkal a motor és a meghajtó tengely között.

- BC 530 S: 28 mm-es alumínium cső, 8 mm belső merev tengely 6 önkenő persely.

- BC 530 T és BC 550 MASTER: 32 mm-es alumínium cső, 8 mm belső merev tengely 6 önkenő persely.

- BCF 530: 26 mm-es alumínium cső, 7 mm-es belső merev tengely 6 önkenő persely.

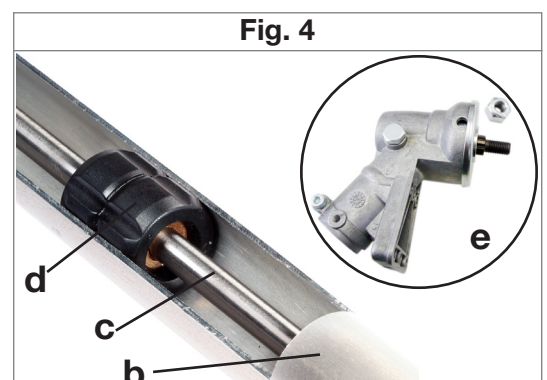
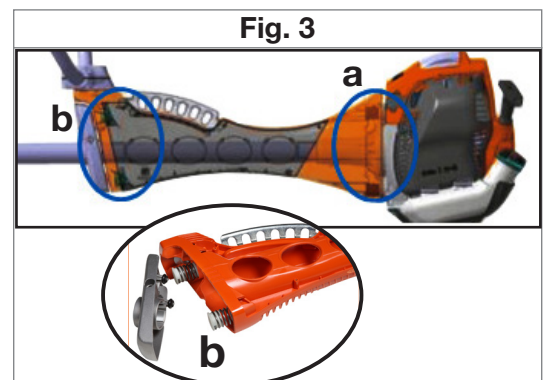
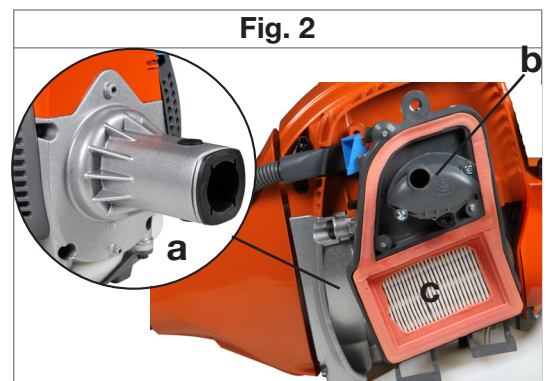
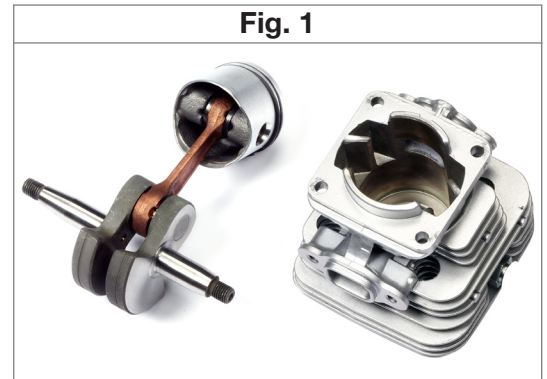

EGYSZERŰ HASZNÁLAT

- **Könnyen kezelhető indítórendszer** a sima és zökkenőmentes indításhoz.
- **Primer** szivató a karburátoron a könnyebb indítás érdekében.
- Az **on/off kapcsoló automatikusan** visszaáll a bekapcsolt állásba (always on).
- **Átlátszó üzemanyagtartály** a gyors üzemanyagszint ellenőrzéséhez.

• A **BC 550 MASTER** bozótvágón a markolat szöge egy gomb segítségével állítható be szerszám nélkül. A tengelyre hajtva, a gép kompaktabbá tehető szállításhoz és tároláshoz.

• **Heveder rögzítési rendszer:** speciális "S" profillal rendelkezik, 6 rögzítési ponttal, így könnyebben rögzíthető és kiengedhető.

• A **deflektor** kopásálló anyagból készül, könnyen leszerelhető és cserélhető.

• **130 mm-es "NEW LOAD & GO - Extralife"** damilfej: egyszerű damilcsere - mindössze 20 másodpercre van szükség a damil visszatekeréséhez és a munka folytatásához.

• **Megerősített fém** koppintó biztosítja a robusztusságot és tartósságot.

• **Ø 3 mm-es First line**, professzionális damil két anyagból álló keverékből, amely nagy rugalmasságot, szakítószilárdságot, tartósságot biztosít. Garantálja a legjobb vágás teljesítményt még gyomnövényeknél és nehéz körülmények között is.

• A **BC 530 T** és **BC 550 MASTER** professzionális heveder könnyen beállítható, nagyobb mozgás szabadságot valamint a kezelő magasságának és felépítésének megfelelően, nagyobb súlyeloszlást biztosít.

• **Számos opcionális tartozék áll rendelkezésre** (a tengely külső átmérőjétől függően) a különböző felhasználási területeknek megfelelően.

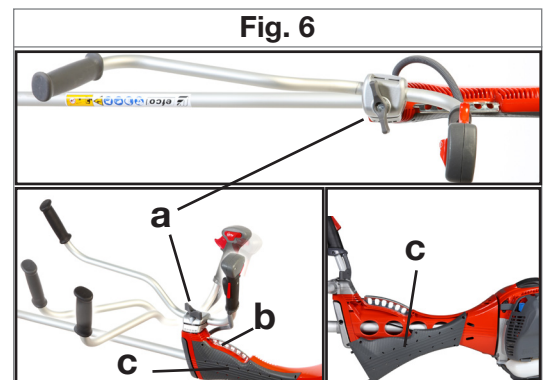
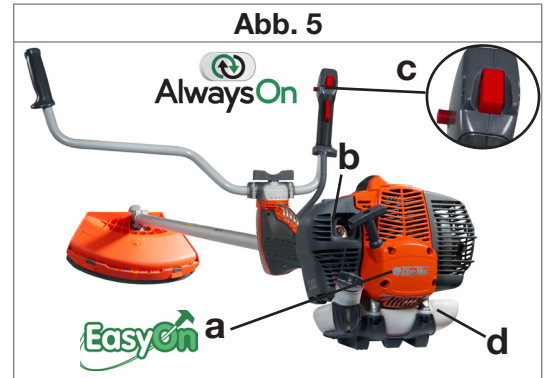





Fig. 8

	 a			
		EH25/50	EP 120	EP 100
BC 530 S				O
BC 530 T	S			O
BC 550 MASTER	S			
BCF 530		O	O	O

BCF 530 SPECIFIKÁCIÓ

- **Innovatív kioldó mechanizmus a hevederen**, veszélyes helyzetben a gépkezelőnek elegendő megnyomnia a piros gombot és a gépet máris le tudja tenni.



- **Easy-on** indítási rendszer a sima és zökkenőmentes indításhoz anélkül, hogy le kellene venni a háti egységet magunkról

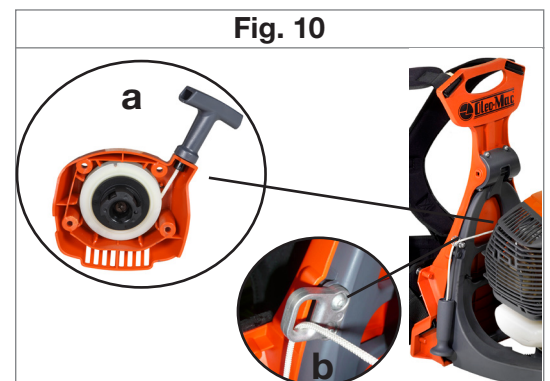

- **A jobb és bal oldalra egyaránt felszerelhető** berántó segíti a jobb és balkezes használatot.

- **Ergonómikus kialakítás**, amely lehetővé teszi a kezelő számára a szabad mozgást.

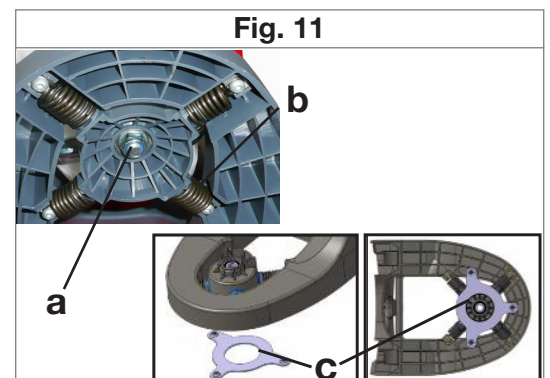

- **Professzionális anti vibrációs rendszer**, csapágyazott motor rögzítő kerettel, 4 acél rugóval, 6 helyen, önkény perselyekkel megtámasztott meghajtó szár csökkenti az ütésekkel eredő erőhatásokat a gépkezelő irányába.

- **Az új, 350 fokban elfordítható irányítókar könnyen leszerelhető**, és elfordítható, így könnyű szállítást tesz lehetővé.

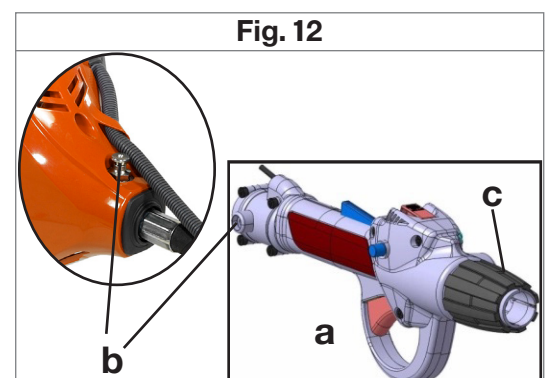

- A **flexibilis csövön lévő** gyorszárnak köszönhetően szerszám nélkül eltávolítható a flexibilis szár a háti egységről.

TECHNICAL SPECIFICATIONS

MODELL	OM	BC 530 S	BC 530 T	BC 550 MASTER	BCF 530	
Motor						
Típus				Emak 2-ütemű / EURO 2 (katalizátoros)		
Hengerűrtartalom	cm ³			51,7		
Furat x löket	mm x mm			45 x 32,5		
Maximális teljesítmény	LE/kW (rpm)			3,3 / 2,4 (8.500)		
Maximális forgatónyomaték	Nm (rpm)			3,2 (6.000)		
Alapjárat fordulatszám	rpm			2.800		
Maximális üresjárat fordulatszám	rpm			10.500		
Üzemanyag fogyasztás (max.terhelés mellett)	g/h (rpm)			1.200 (8.500)		
Gyújtás rendszer						
Gyújtás típusa				Digitális		
Gyújtótekercs típusa			WALBRO MAU-47		WALBRO MAU-48	
Easy on				Igen		
Gyújtógyertya						
Üzemanyag és kenőolaj rendszer						
Karburátor típusa				Walbro WT-1199		
Üzemanyag				PROSINT 2T (50:1)		
Üzemanyag tartály térfogat	l			1		
Légszűrő				Papír visszafolyás gátló rendszerrel		
Primer szivattyú						
Hajtómű rendszer						
Meghajtószár hosszúság	mm	1556		1508	1479	
Meghajtó tengely	mm			28 (acél Ø 8mm)		
Szögajtás				M10-es külső menet		
Kuplung						
Hangnyomás szint (LpA EN ISO 11806 - EN 22868)	dB(A)	Damilfejjel	103,5		103,4	
		Vágótárcsával	101,6		102,3	
Hangteljesítmény szint (LwA 2000/14/EC - EN 22868 - EN ISO 3744)	dB(A)	Damilfejjel	113,6		113,1	
		Vágótárcsával	114,5		112,5	
Vibráció (EN 11806 - EN 22868 - EN 12096)	m/s ²	Damilfejjel	5,3/6,9	7,8/7,8	3,1/5,5	5,6/3,4
		Vágótárcsával	2,9/5,9	6,0/7,1	3,5/5,8	2,1/3,4
Ergonómia						
Vállheveder		Egyvállas	Professionális testeveder	Professionális testeveder	Ergonómikus hát kialakítás párnázott hevederekkel	
Első fogantyú		Ergonómikus D fogantyú	Ergonómikus irányítókar	Ergonómikus professzionális	Ergonómikus D fogantyú	
Hátsó fogantyú			Ergonómikus gumi csillapítókkal			
ON/OFF Kapcsoló			Állandóan bekapcsolt			
Antivibrációs csillapítás		6 önkenő persely gumiágyban elhelyezve a meghajtó szárban. 1 csillapító gumibetét a tengely és a motor találkozásánál.	6 önkenő persely gumiágyban elhelyezve a meghajtó szárban. 1 csillapító gumibetét a kuplungházban és 1 csillapító gumibetét az irányítókar és a meghajtó cső csatlakozásánál.	6 önkenő persely gumiágyban elhelyezve a meghajtó szárban. 1 csillapító gumibetét a kuplungház és a meghajtó tengely között. 2 acél rugó és 2 gumi csillapító betét az irányító kar és a meghajtó cső között.	4 acél rugó a keret felfogatásánál és 6 persely a meghajtó csőben.	
Vágórendszer						
Vágótárcsa				3 ágú acél vágótárcsa Ø 12" / 305 mm, 3,0 mm vastag		
Damilfej				Load & Go ExtraLife Ø 130- Ø 3.0 mm-es damillal		
Deflektor-vágószélesség	mm			műanyag (420)	műanyag (380)	
Súly (vágóeszköz nélkül)	kg	8,5	9,4	9,9	13,5	
Súly/teljesítmény arány	kg / kW	3,5	3,9	4,1	5,6	